



AUFBAUANLEITUNG ECO REINIGUNGSWAGEN (groß)

Assembly instructions for the eco cleaning trolley (big)



Enthaltene Teile
contained parts



1x

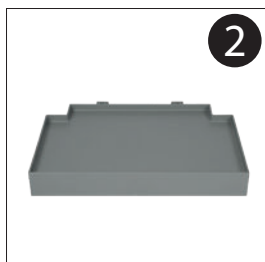

1x



1x

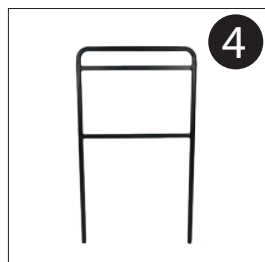

2x

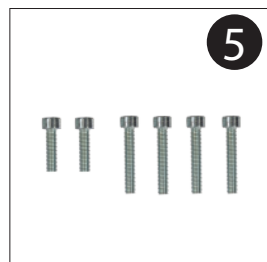

2x 4x

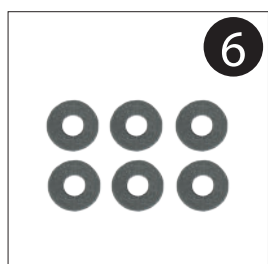

1x



1x



1x



1x



1x

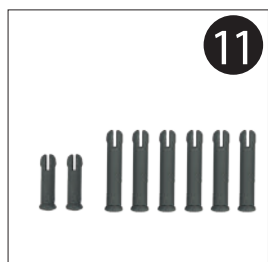

2x 6x



1x



1x



1x



1x

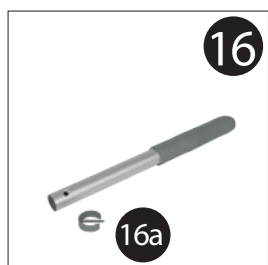

1x



1x



**Der Rohstoff für den
Reinigungswagen besteht aus
50% recyceltem Plastik aus der
Lebensmittelbranche.**

*The raw material for the cleaning trolley consists
of 50% recycled plastic from the food industry.*

Schritt 1

step 1

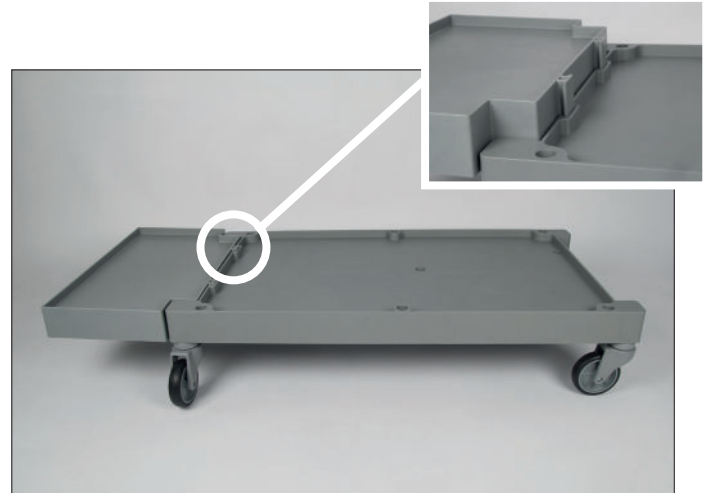
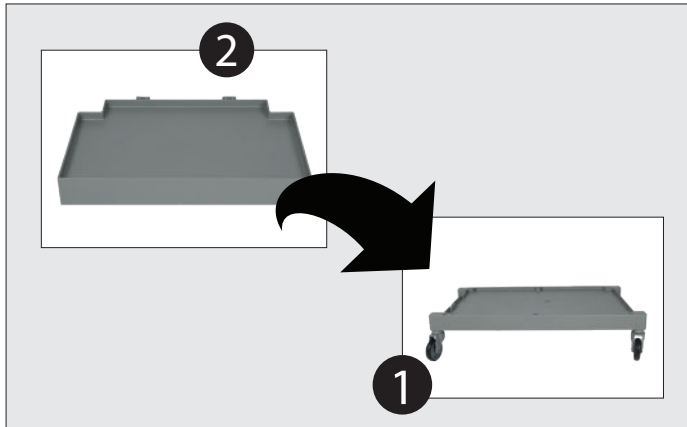

Nehmen Sie die Bodenplatte (Nr. 1) und befestigen Sie die Erweiterung (Nr. 2) an der dafür vorgesehenen Stelle. Achten Sie darauf, dass die Steckverbindungen sicher ineinander greifen. Sollte Ihnen das Ineinanderstecken schwer fallen, nehmen Sie einen Gummihammer zur Hand und helfen vorsichtig nach.

Take the base plate (# 1) and attach the extension (# 2) to the place provided. Make sure that the plug connections interlock securely. If you find it difficult to stick it together, take a rubber hammer and help carefully.

Schritt 2

step 2

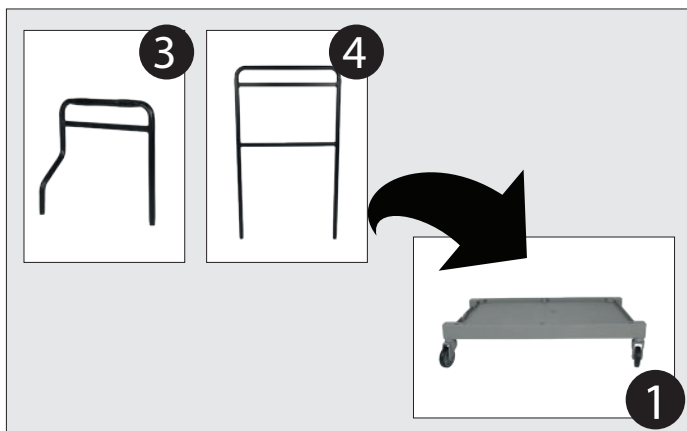

Nehmen Sie nun die Bögen (Nr. 3 & Nr. 4) und stecken Sie diese nacheinander in die dafür vorgesehenen Löcher auf der Oberseite der Bodenplatte. Bitte achten Sie darauf, dass die Bögen fest in die Platte hinein gesteckt werden. Sollte Ihnen das Einstecken schwer fallen, nehmen Sie einen Gummihammer zur Hand und helfen vorsichtig nach.

Now take the arches (# 3 & # 4) and insert them one after the other into the holes provided on the top of the base plate. Please make sure that the arches are firmly inserted into the plate. If you find it difficult to plug in, take a rubber hammer and help carefully.

Schritt 3

step 3

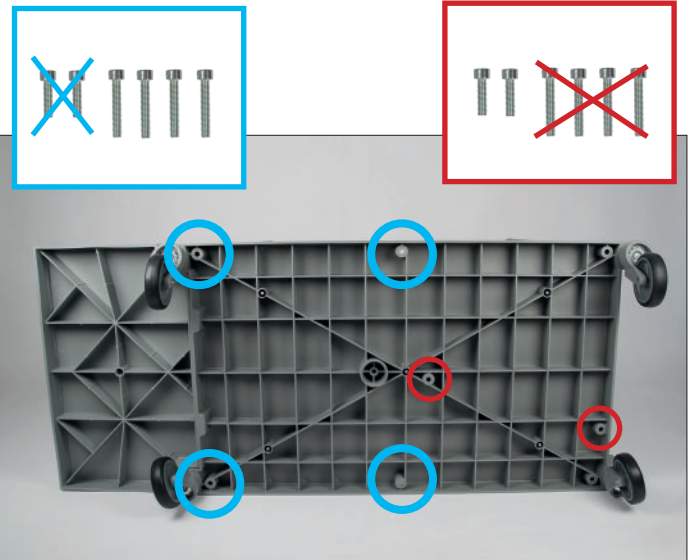
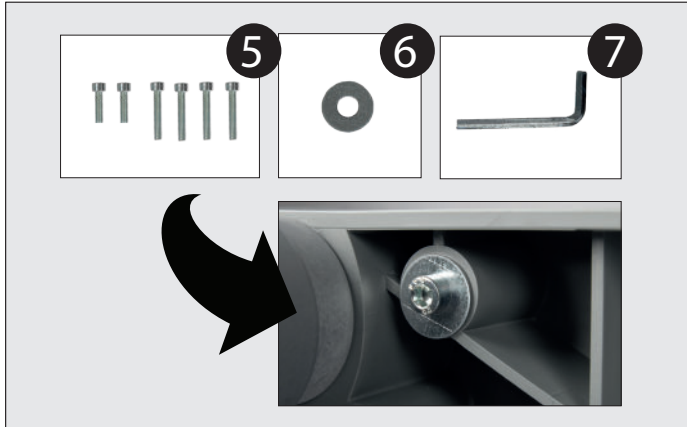

Drehen Sie die Bodenplatte mit den eingesteckten Bögen nun auf die Seite, so dass Sie an der Unterseite der Bodenplatte arbeiten können. Befestigen Sie mithilfe von jeweils einer Schraube (Nr. 5) samt Unterlegscheibe (Nr. 6) die eingesteckten Bögen an der Bodenplatte (Nr. 1). Für die beiden großen Bögen verwenden Sie die **langen Schrauben**, für den kurzen Bogen nutzen Sie bitte die **kurzen Schrauben**. Nehmen Sie den Imbusschlüssel (Nr. 7), um die Schrauben festzuziehen.

*Now turn the base plate with the inserted arches on its side so that you can work on the underside of the base plate. Use a screw (# 5) and washer (# 6) each to attach the inserted arches to the base plate (# 1). Use the **long screws** for the two large arches, and the **short screws** for the short arch. Use the hex-wrench (# 7) to tighten the screws.*

Schritt 4

step 4

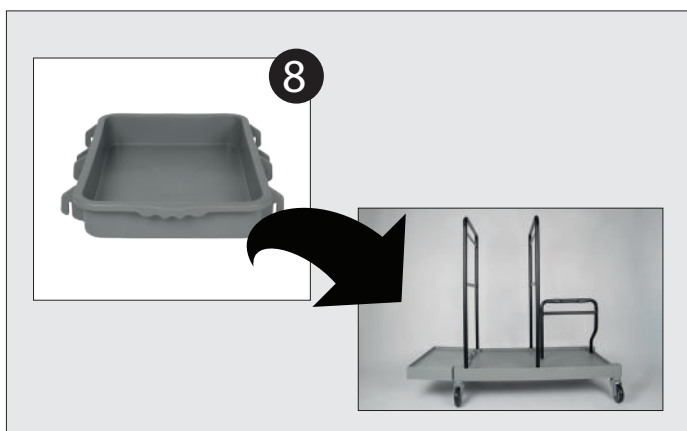

Drehen Sie die Bodenplatte zurück, so dass sie wieder auf den Rädern steht. Nehmen Sie die beiden Ablagefächer (Nr. 8) und klemmen Sie diese zwischen die beiden großen Bögen. Achten Sie darauf, dass die Schalen sicher rechts und links an den Bögen eingehängt sind.

Rotate the base plate back so that it is back on the wheels. Take the two storage compartments (# 8) and clamp them between the two large sheets. Make sure that the trays are securely attached to the arches on the right and left.

Schritt 5

step 5

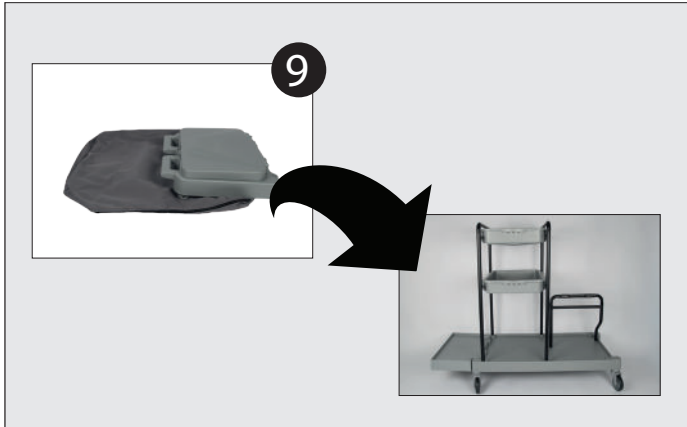

Nehmen Sie den Müllsack mit Deckel (Nr. 9) und hängen diesen am äußeren, großen Metallbogen ein. Sollte Ihnen das Einhängen schwer fallen, holen Sie sich eine zweite Person zur Hilfe. Achten Sie darauf, dass die Deckel-Vorrichtung sicher eingehängt ist.

Take the garbage bag with lid (# 9) and hang it on the outer, large metal arch. If you find it difficult to hang up, get a second person to help. Make sure that the lid device is securely attached.

Schritt 6

step 6

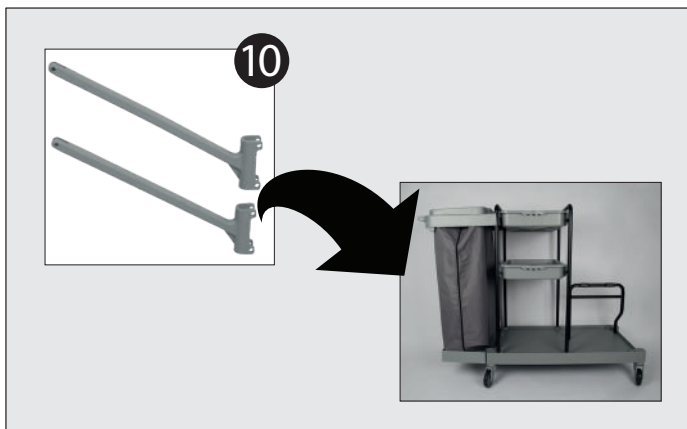

Damit die Müllsack-Vorrichtung einen sicheren Halt hat, befestigen Sie nun die beiden Stützen (Nr. 10). Klemmen Sie zuerst den breiten Teil an den äußeren, großen Bogen. Wenn dieser Teil feststeckt, sorgen Sie dafür, dass das schmale Ende an den unteren Rand der Vorrichtung passt. Wiederholen Sie diesen Vorgang für die andere Stütze.

Now attach the two supports (#10) so that the garbage bag device has a secure hold. First clamp the wide part to the outer, large arch. If this part is stuck, make sure that the narrow end fits at the bottom of the device. Repeat this process for the other support.

Schritt 7

step 7

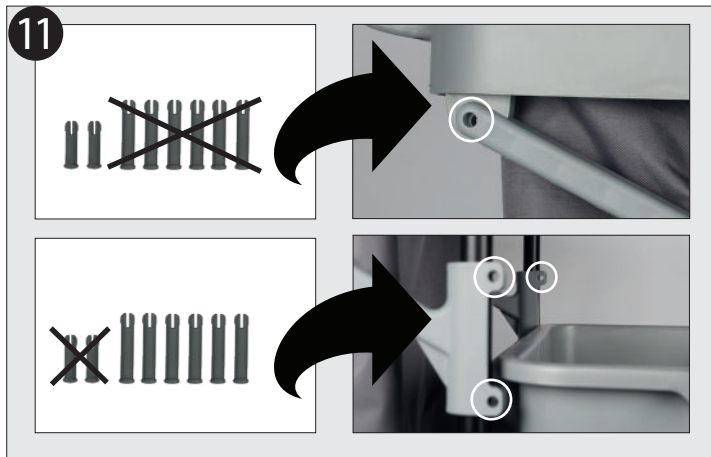

Nehmen Sie nun die Kunststoff-Dübel (Nr. 11). Nutzen Sie die kurzen Dübel, um das schmale Ende der Stütze an der Müllsack-Vorrichtung zu fixieren. Nehmen Sie die langen Dübel, um die breite Seite zu fixieren.

Now take the plastic dowels (# 11). Use the short dowels to fix the narrow end of the support to the garbage bag device. Take the long dowels to hold the wide side in place.

Schritt 8

step 8

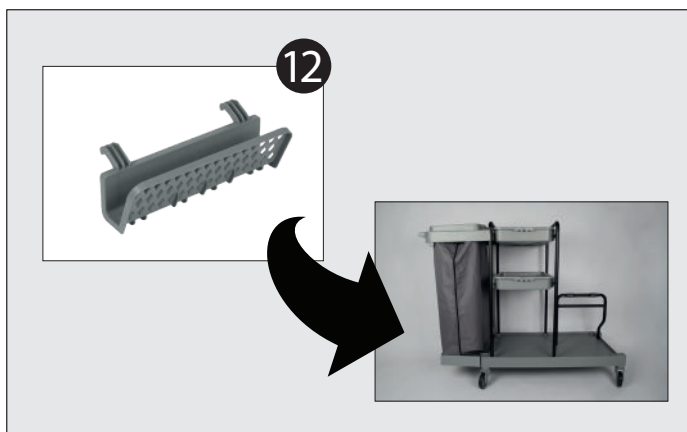

Nehmen Sie die Wischerablage (Nr. 12) und hängen diese vorsichtig an der Bodenplatte ein. Achten Sie darauf, dass sich auf Ablage ungefähr mittig unter dem Metallbogen befindet.

Take the wiper rest (# 12) and carefully hang it on the base plate. Make sure that the shelf is approximately in the middle under the metal arch.

Schritt 9

step 9

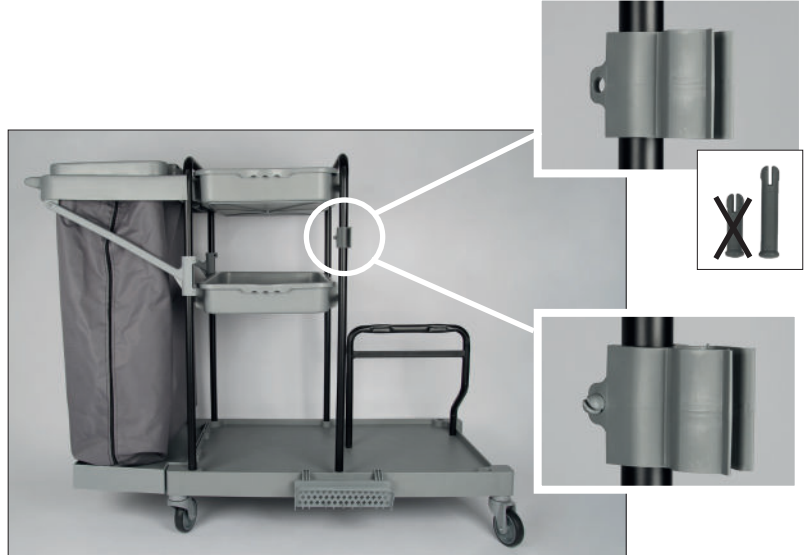
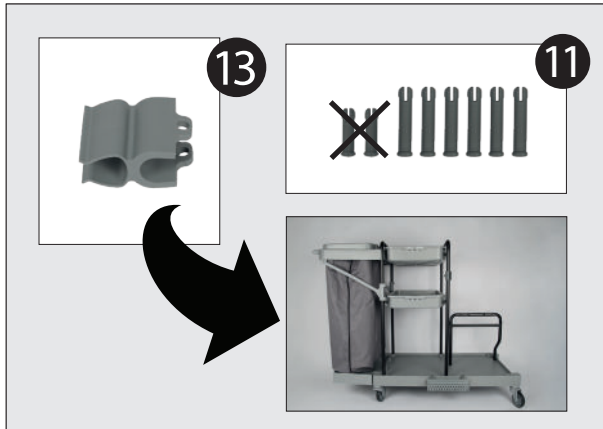

Nehmen Sie die Stielhalterung (Nr. 13) und klemmen Sie diese an den Metallbogen über die Wischerablage (Nr. 12). Achten Sie darauf, dass die Seite mit dem kleinen Loch zum Inneren des Wagens zeigt. Nehmen Sie nun einen der langen Dübel (Nr. 11) und stecken Sie diesen zur Befestigung in das Loch.

Take the handle bracket (# 13) and clip it to the metal arch over the wiper rest (# 12). Make sure that the side with the small hole is facing the inside of the cart. Now take one of the long dowels (# 11) and insert it into the hole to secure it.

Schritt 10

step 10

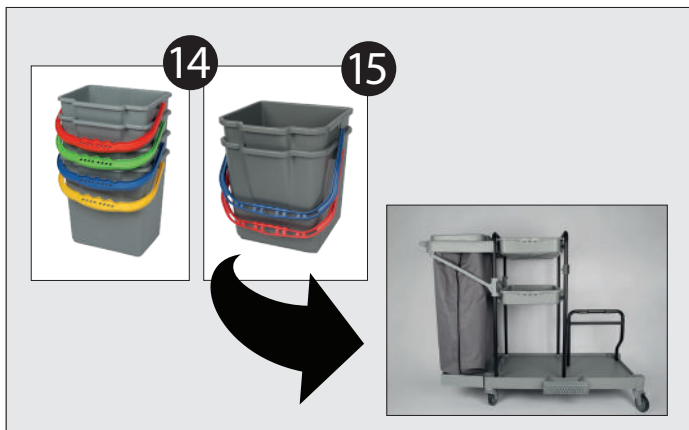

Nehmen Sie nun die kleinen Eimer (Nr. 14) und stellen Sie diese in das obere Ablagefach (Nr. 8). Stellen Sie die beiden großen Eimer (Nr. 15) links und rechts auf.

Now take the small buckets (# 14) and place them in the upper storage compartment (# 8). Set up the two large buckets (# 15).

Schritt 11

step 11

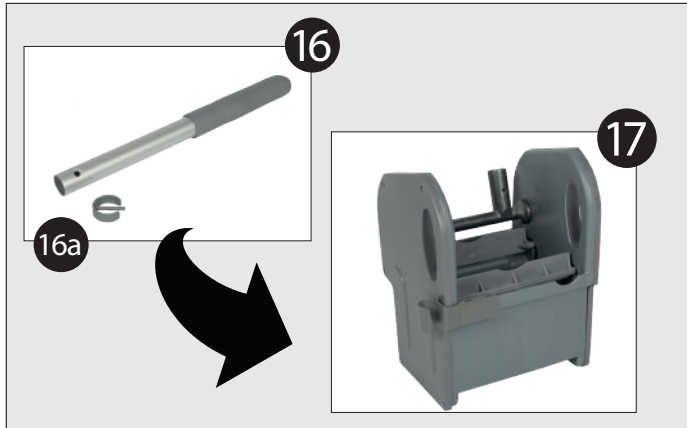

Nehmen Sie den Griff (Nr. 16), um ihn an der Mopp-Press (Nr. 17) zu befestigen. Stecken Sie den Griff dafür in die Halterung an der Mopp-Press. Achten Sie bitte darauf, dass die Löcher übereinander liegen, sodass Sie den Ring mit dem Stift (Nr. 16a) einstecken können. Ein leichtes Klicken signalisiert den richtigen Halt.

Take the handle (# 16) to attach it to the mop press (# 17). To do this, insert the handle into the holder on the mop press. Please make sure that the holes are on top of each other so that you can insert the ring with the pin (# 16a). A slight click signals the correct hold.

Schritt 12

step 12



Nehmen Sie nun die Mopp-Press und stecken Sie diese auf den Metallbogen (Nr. 3), so dass sie sicher in der Mitte einrastet. Die Mopp-Press sollte dabei in dem Eimer mit dem roten Griff hängen.

Now take the mop press and place it on the metal arch (# 3) so that it clicks securely in the middle. The mop press should hang in the bucket with the red handle.